

# INNENTÜREN:

## **B1: Rahmentürblätter:**

Allgemeine Beschreibung :

Türblatt Rahmenkonstruktion 42mm Stärke, Friesaufbau Stabkern mit 5 mm Massiv-Decklage

-----GARANTIERT ABSOLUTES STEHVERMÖGEN-----

tadellose Holzauswahl, Füllungen glatt oder abgeplattet, 1-schicht Massivholz mit vorgezogener Oberflächenbehandlung, daher keine Rissbildungen beim Schwinden (Arbeiten) des Holzes! Verschiedene Profilfräsungen sind möglich.

Stockfutter in Massivholz verleimte Bretterbauweise 1-schicht mit eingefräster Dehnnut, Falz- Zierverkleidungen mit Hobelnase zum Anpassen

Maße werden genau an die Gegebenheiten (Mauerlichte-Mauerstärke) angepasst

Beschläge: je 2 starke 3-D Bänder höhenverstellbar, (Tragkraft 60 kg) mit Aufsteckhülsen,  
Schließblech verstellbar für variablen Anpressdruck, Schloss mit Silencio Kunststoffalle "wartungsfrei und leise".



Ansicht Rahmentürblatt Mod. Tirol



Querschnitt durch das Türfries



Die Gehungen werden mit Lamello verbunden, verleimt, verschliffen und überlackiert.  
Sämtliche Kanten sind gerundet.



Die Zargen werden im Werk vollständig zusammengebaut.

## **B2: Massive Vollbautürblätter**

Allgemeine Beschreibung

Türblatt Vollbaukonstruktion 42 mm stark, Weichholzkern mit Hohlkammerfräsung und Hinterlüftung (ähnliches Prinzip wie bei der Röhrenspantür) sowie 4mm verleimte Massiv-Decklage

---GARANTIERTE SEHR GUTES STEHVERMÖGEN BZW SELEKTIVE HOLZAUSWAHL---



Ansicht Vollbautürblatt



Detail: Querschnitt durch das Türblatt



Verdeckt liegende 3-D Bänder  
(Tektusbänder ) bis 120 kg  
Tragkraft



Schloss mit Silencio Kunststoffalle "wartungsfrei und leise"

**Technische Änderungen vorbehalten !**

# NEUHEITEN!- RENOVIERUNG

## Renovierungssysteme:

Es wurde ein Renovierungssystem entwickelt, bei welchem eine Metallzarge mit einem neuen Stockfutter und Türblatt ummantelt werden kann, und von der Durchgangsbreit nur 3 cm verloren gehen.



Detailzeichnung: Umfassungszarge bei überfälztem Türblatt:

**Standard – Umfassungszarge  
mit Verkleidung profiliert  
27 verschiedene Verkleidungsarten möglich**

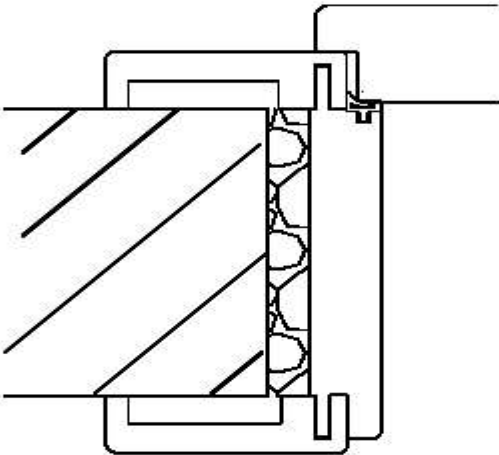

Detailskizzen - Naturmaßnahme:

Rahmenbock mit Türblatt gefügt



Ständerumfassungszarge, Türblatt gefügt



Umfassungszarge für stumpfwinkelchlegendes Türblatt  
Voraussetzung für diese Zargeart ist ein sehr  
genau verputztes Mauerwerk



Umfassungszarge für stumpfwinkelchlegendes Türblatt  
mauerbündig mit Alu Einbauboek  
Voraussetzung für diese Zargeart ist ein sehr  
genau verputztes Mauerwerk



Technische Änderungen vorbehalten!